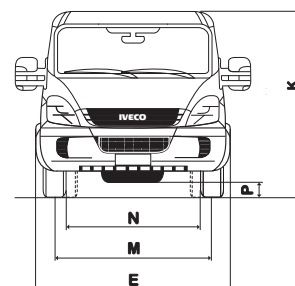
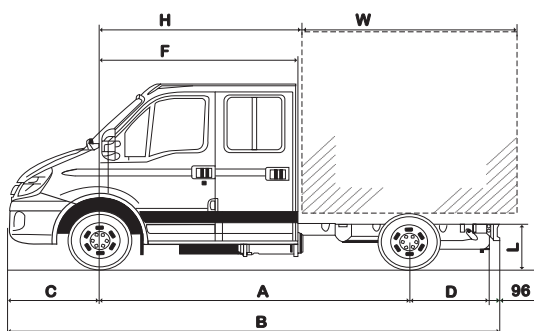
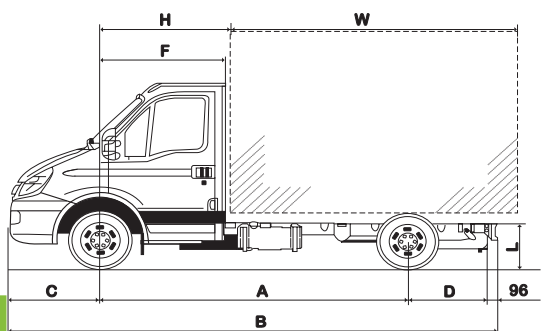

PODWOZIE Z KABINĄ

WYMIARY [mm]
Kabina pojedyncza
Kabina brygadowa (6+1)

	3000	3450	3750	4100	3450	3750	4100
A Rozstaw osi	3000	3450	3750	4100	3450	3750	4100
B Długość	5334	5899	6509	6909	5899	6509	6909
C Zwis przedni	998				998		
D Zwis tylny	1240	1355	1655	1715	1355	1655	1715
E Szerokość pojazdu	1996				1996		
F Od osi przedniej do tylnej ściany kabiny	1355				2105		
H Od osi przedniej do przedniej ściany zabudowy	1410				2160		
K Wysokość (bez ładunku)	2295	2285	2280	2275	2300	2300	2290
M Rozstaw kół osi przedniej	1696				1696		
N Rozstaw kół osi tylnej	1541				1541		
P Prześwit (pod osią tylną bez ładunku)	177				177		
Promień skrętu pomiędzy krawężnikami	5520	6230	6700	7250	6230	6700	7250
Promień skrętu pomiędzy ścianami	6070	6780	7260	7810	6780	7260	7810
Przestrzeń pod zabudowę							
Długość ramy pod zabudowę	2830	3395	4005	4405	2645	3395	3655
Maksymalna długość zabudowy	3320	3885	4495	4895	3135	3735	4145
Maksymalna szerokość zabudowy	2200 (w opcji 2350)				2200 (w opcji 2350)		
L Wysokość na końcu ramy bez obciążenia	780	779	785	782	768	775	775
Wysokość na końcu ramy z obciążeniem nomin.	594	593	594	594	593	594	594
Masy [kg]							
Dopuszczalna masa całkowita	3490				3490		
Dopuszczalna masa całkowita zespołu pojazdów	6980				6980		
Dopuszczalne obciążenie osi przedniej	1900				1900		
Dopuszczalne obciążenie osi tylnej	2600				2600		
Masa własna	1920	1940	1955	1965	2140	2160	2165
Obciążenie osi przedniej od tej masy	1245	1270	1280	1295	1375	1395	1415
Obciążenie osi tylnej od tej masy	600	595	600	595	690	690	675
Nośność ramy	1570	1550	1535	1525	1350	1330	1325

Masy pojazdu podane są z płynami eksploatacyjnymi i paliwem, bez kierowcy.

PODANE WARTOŚCI MAJĄ JEDYNIĘ CHARAKTER ORIENTACYJNY

DAILY35C14 EEV

SILNIK F1CE3481 L

Diesel 4-ro cylindrowy, rzędowy, 16-to zaworowy, DOHC z elektronicznym wtryskiem bezpośrednim typu „Common Rail” 2° generacji, EDC, dwie turbosprężarki z dodatkowym chłodzeniem powietrza doładowującego „Intercooler”; chłodzony cieczą, wentylatorem wł. elektromagnetycznie, układem recykulacji spalin EGR; pułapka cząstek stałych jako standard

Spełnia wymogi dyrektywy CEE **EEV** (Emisja gazów spalinowych).

Dane techniczne

Pojemność skokowa	2998 cm ³
Średnica cylindra x skok tłoka	95,8 x 104 mm
Moc maksymalna (CEE)	103 kW (140 KM) od 2810 do 3500 obr./min.
Maks. moment obrotowy (CEE)	350 Nm od 1250 do 2810 obr./min

Tłumik gazów spalinowych

Umieszczony wzdłuż podłużnic ramy z rurą wydechową centralnie pod ramą pojazdu

SKRZYŃNIA BIEGÓW

Oznaczenie	Przełożenia	Prędkość maks. [km/h] *	Zdolność do pokonywania wzniesień przy DMC [%] *
ZF 6S400 OD	1° - 5,37 : 1	od 127	88
mechaniczna 6+1	6° - 0,79 : 1	do 159 w zależności od gabarytów zabudowy	
ZF 6AS400 OD	1° - 5,37 : 1	od 127	88
zautomatyzow. 6+1	6° - 0,79 : 1	do 159 w zależności od gabarytów zabudowy	

* wartości średnie ze standardowymi oponami i przełożeniem tylnego mostu

Przystawka odbioru mocy: przystosowanie do montażu z flanszą 120Nm przy 1000obr./min

SPRZĘGŁO

Jednotarczowe, suche, wspomagane hydraulicznie, okładzina bezazbestowa.

Średnica zewnętrzna: 11" (279 mm).

TYLNY MOST

Pojedyncze przełożenie std. 4,18.

Opcja: 3,91 i 4,44

RAMA POJAZDU

Podłużnice ze stalowych profili „C” połączone rurowymi poprzecznikami.

Wymiary podłużnic: szerokość: 70mm, wysokość 182mm, grubość 4 mm .

ZAWIESZENIE

Przednie

Niezależne przednie zawieszenie z regulowanym drążkiem skrętnym umocowanym do podłużnicy ramy pojazdu zintegrowany z teleskopowym amortyzatorem dwustronnego działania.

Tylne

Sztywna belka tylnej osi, paraboliczne tylne zawieszenie dwupiórowe. Hydrauliczne, teleskopowe amortyzatory dwustronnego działania.

UKŁAD KIEROWNICZY

Czteroramienne koło kierownicy o średnicy 420 mm po lewej stronie, wspomaganie, blokada koła kierownicy.

KOŁA I OGUMIENIE

Podwójne na tylnej osi: 195/75 R16, obręcz 5J16. Pełnowymiarowe koło zapasowe

INNE WYPOSAŻENIE

Profilowany zbiornik paliwa z zamykanym na klucz wlewem paliwa. Standard 70l (opcja 100l poza r.o.3000 lub 70l prostopadłościenny)

INSTALACJA ELEKTRYCZNA

Akumulator seryjny: 12V -110Ah

Alternator seryjny: 14V -110A (1540W)

W opcji: 14V -140A (1960W) lub 180A

Rozrusznik 12V- 2,3kW

Oświetlenie:

Zintegrowane halogenowe reflektory mijania, drogowe i przeciwmgielne, trzecie światło stopu

UKŁAD HAMULCOWY

Hamulce tarczowe obu osi. Przednie tarcze wentylowane

Wymiary tarcz	Przód	Tył
Średnica / grubość [mm]	290/28	294/24

Opis układu

Dwuobwodowy układ krzyżowy z zaciskami pływającymi i wspomaganie podciśnieniowym. Elektr. wskaźnik zużycia okładzin ciernych. Jako standard układy: ABS8, ASR8, ESP8 (wszystkie funkcje wspomagające prowadzenie pojazdu), Hill Holder

Hamulec postojowy

Realizowany przez zaciski tylej osi.

WENTYLACJA I OGRZEWANIE

Wymuszony nawiew powietrza z możliwością ustawienia 5 kierunków i 4 prędkości. Płynna regulacja temperatury oraz obiegu wewnętrznego. Nagrzewnica połączona z układem chłodzenia silnika.

W opcji niezależne ogrzewanie postojowe oraz klimatyzacja automatyczna z filtrem przeciwpylkowym.

WYCIERACZKI PRZEDNIEJ SZYBY

Dwa ramiona wycieraczek z dwoma prędkościami i pracą przerywaną. Dysze spryskiwaczy zintegrowane z ramionami wycieraczek.

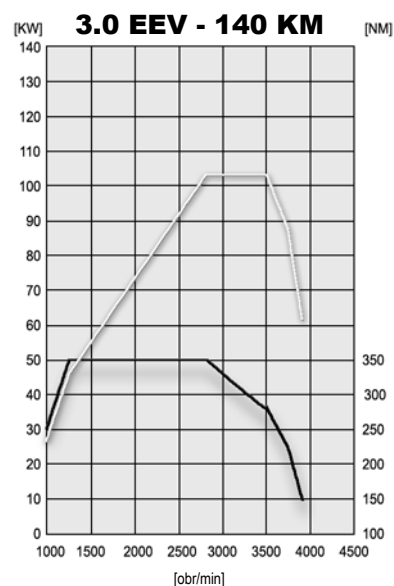

KABINA

Kabina z wysuniętą komorą silnika i wejściem za osi, 3 miejsca: kierowcy+2 pasażerów. W kabinie załogowej 7 miejsc: kierowcy+2 pasażerów +4 pasażerów. Mocowana do podwozia za pomocą elastycznych łączników. Zabezpieczenie antykorozyjne nadwozia kataforezą i cynkowaniem. Materiał chroniący przed uszkodzeniami dolnej części nadwozia, nadkoli, komory silnikowej. Przednie błotniki przykręcane do nadwozia. Boczny pas ochronny z tworzywa sztucznego. Szyby atermiczne i przyciemniane. Przednia szyba panoramiczna wzmocniana i laminowana, klejona. Przednie drzwi kabiny z szybami opuszczanymi elektrycznie. Fotel kierowcy regulowany w 3 płaszczyznach, przednia ławka dla pasażerów dwumiejscowa, stała, tylna ławka stała. Fotele pokryte materiałem z pasami bezpieczeństwa (3-punktowe z napinaczami skrajne) i zagłówkami. Poduszka powietrzna kierowcy. Zewnętrzne lusterka szerokokątne z zespolonym kierunkowskazem. 2 głośniki z anteną radiową. Gniazdo połączeniowe przyrządów diagnostycznych (E.A.SY.)

Wskaźniki i urządzenia na tablicy rozdzielczej:

- prędkościomierz i obrotomierz
- komputer pokładowy
- licznik kilometrów zintegrowany z wyświetlaczem
- zegarek zintegrowany z wyświetlaczem
- 3 otwory DIN (opcjonalnie 4)
- schówek przed pasażerem lub schówek i półka (bez poduszki pasażera), uchwyty na puszkę
- pojemne kieszenie w drzwiach

Data przygotowania: październik 2010

Karta techniczna

Iveco Poland Sp. z o.o.
Wyścigowa 6
02-681 Warszawa
tel. 022-5784300
www.iveco.pl

Powyższe wartości odnoszą się do wyposażenia standardowego i mogą odbiegać od stanu faktycznego. Iveco zastrzega sobie prawo do ewentualnych zmian w dowolnym czasie i w dowolnym zakresie.