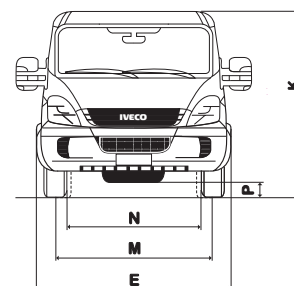
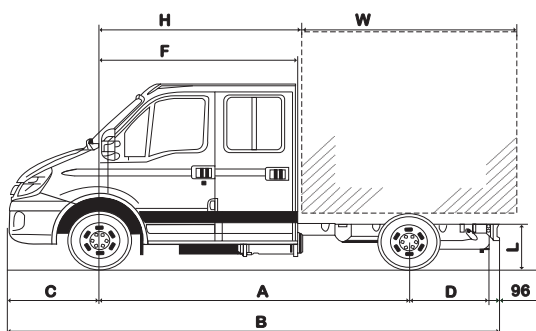
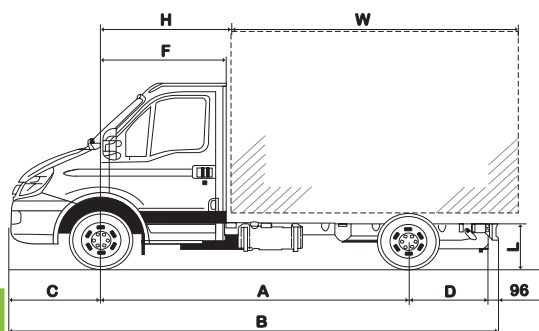

PODWOZIE Z KABINĄ

WYMIARY [mm]
Kabina pojedyncza
Kabina brygadowa (6+1)

	3000	3450	3750	3450	3750
A Rozstaw osi	3000	3450	3750	3450	3750
B Długość	5014	5899	6509	5899	6509
C Zwis przedni		998		998	
D Zwis tylny	920	1355	1655	1355	1655
E Szerokość pojazdu		1996		1996	
F Od osi przedniej do tylnej ściany kabiny		1355		2105	
H Od osi przedniej do przedniej ściany zabudowy		1410		2160	
K Wysokość (bez ładunku)	2245	2240	2640	2240	2640
M Rozstaw kół osi przedniej		1740		1740	
N Rozstaw kół osi tylnej		1690		1690	
P Prześwit (pod osią tylną bez ładunku)		180		171	
Promień skrętu pomiędzy krawężnikami	5190	5840	6280	5840	6280
Promień skrętu pomiędzy ścianami	5750	6420	6860	6420	6860
Przestrzeń pod zabudowę					
Długość ramy pod zabudowę	2510	3395	4005	2645	3255
Maksymalna długość zabudowy	3000	3885	4495	3135	3735
Maksymalna szerokość zabudowy		2200 (w opcji 2350)		2200 (w opcji 2350)	
L Wysokość na końcu ramy bez obciążenia	697	706	712	706	714
Wysokość na końcu ramy z obciążeniem nomin.	534	536	537	525	524
Masy [kg]					
Dopuszczalna masa całkowita		3490		3490	
Dopuszczalna masa całkowita zespołu pojazdów		6980		6980	
Dopuszczalne obciążenie osi przedniej		1800		1800	
Dopuszczalne obciążenie osi tylnej		2240		2240	
Masa własna	1765	1785	1800	2005	2025
Obciążenie osi przedniej od tej masy	1210	1225	1235	1335	1345
Obciążenie osi tylnej od tej masy	480	485	490	580	590
Nośność ramy	1725	1705	1690	1485	1465

Masy pojazdu podane są z płynami eksploatacyjnymi i paliwem, bez kierowcy.

PODANE WARTOŚCI MAJĄ JEDYNIĘ CHARAKTER ORIENTACYJNY

DAILY35S14 EEV

SILNIK F1CE3481 L

Diesel 4-ro cylindrowy, rzędowy, 16-to zaworowy, DOHC z elektronicznym wtryskiem bezpośrednim typu „Common Rail” 2° generacji, EDC, dwie turbosprężarki z dodatkowym chłodzeniem powietrza doładowującego „Intercooler”; chłodzony cieczą, wentylatorem wł. elektromagnetycznie, układem recykulacji spalin EGR; pułapka cząstek stałych jako standard. Spełnia wymogi dyrektywy CEE EEV (Emisja gazów spalinowych).

Dane techniczne

Pojemność skokowa	2998 cm ³
Średnica cylindra x skok tłoka	95,8 x 104 mm
Moc maksymalna (CEE)	103 kW (140 KM) od 2810 do 3500 obr./min.
Maks. moment obrotowy (CEE)	350 Nm od 1250 do 2810 obr./min

Tłumik gazów spalinowych

Umieszczony wzdłuż podłużnic ramy z rurą wydechową centralnie pod ramą pojazdu

SKRZYŃNIA BIEGÓW

Oznaczenie	Przełożenia	Prędkość maks. [km/h] *	Zdolność do pokonywania wzniesień przy DMC [%] *
ZF 6S400 OD mechaniczna 6+1	1° - 5,37 : 1 6° - 0,79 : 1	od 126 do 151 w zależności od gabarytów	88
ZF 6AS400 OD zautomatyzow. 6+1	1° - 5,37 : 1 6° - 0,79 : 1	od 126 do 151 w zależności od gabarytów	88

* wartości średnie ze standardowymi oponami i przełożeniem tylnego mostu

Przystawka odbioru mocy: przystosowanie do montażu z flanszą 120Nm przy 1000obr./min

SPRZĘGŁO

Jednotarczowe, suche, wspomagane hydraulicznie, okładzina bezazbestowa. Średnica zewnętrzna: 11" (279 mm).

TYLNY MOST

Pojedyncze przełożenie std. 4,18
Opcja: 3.73, 4.18 i 4.44, 4.88

RAMA POJAZDU

Podłużnice ze stalowych profili „C” połączone rurowymi poprzecznikami. Wymiary podłużnic: szerokość: 56mm, wysokość 150mm, grubość 3 mm.

ZAWIESZENIE

Przednie

Niezależne zawieszenie kół na podwójnych wahaczach poprzecznych z odbojami i poprzecznym piórem resoru. Hydrauliczne, teleskopowe amortyzatory dwustronnego działania.

Tylne

Sztywna belka tylnej osi, resory piórowe z odbojami. Drażek stabilizatora. Hydrauliczne, teleskopowe amortyzatory dwustronnego działania.

UKŁAD KIEROWNICZY

Czteroramienne koło kierownicy o średnicy 420mm po lewej stronie, wspomaganie, blokada koła kierownicy.

KOŁA I OGUMIENIE

Pojedyncze na obu osiach: 235/65 R16, Obręcz 6JK 16H. Pełnowymiarowe koło zapasowe.

INNE WYPOSAŻENIE

Profilowany zbiornik paliwa z zamykanym na klucz wlewem paliwa. Standard 70l (opcja 100l poza r.o.3000 lub 70l prostopadkościenne).

INSTALACJA ELEKTRYCZNA

Akumulator seryjny: 12V -110Ah
Alternator seryjny: 14V -110A (1540W)
W opcji: 14V -140A (1960W) lub 180A
Rozrusznik: 12V- 2,3kW

Oświetlenie:

Zintegrowane halogenowe reflektory mijania, drogowe i przeciwmgielne, trzecie światło stopu

UKŁAD HAMULCOWY

Hamulce tarczowe obu osi. Przednie tarcze wentylowane

Wymiary tarcz	Przód	Tył
Średnica / grubość [mm]	300/28	296/16

Opis układu

Dwuobwodowy układ krzyżowy z zaciskami pływającymi i wspomaganie podciśnieniowym. Elektr. wskaźnik zużycia okładzin ciernych. Jako standard układy: ABS8, ASR8, ESP8 (wszystkie funkcje wspomagające prowadzenie pojazdu), Hill Holder

Hamulec postojowy

Realizowany przez zaciski tylej osi.

WENTYLACJA I OGRZEWANIE

Wymuszony nawiew powietrza z możliwością ustawienia 5 kierunków i 4 prędkości. Płynna regulacja temperatury oraz obiegu wewnętrznego. Nagrzewnica połączona z układem chłodzenia silnika.

W opcji niezależne ogrzewanie postojowe oraz klimatyzacja automatyczna z filtrem przeciwpyłkowym.

WYCIERACZKI PRZEDNIEJ SZYBY

Dwa ramiona wycieraczek z dwoma prędkościami i pracą przerywaną. Dysze spryskiwaczy zintegrowane z ramionami wycieraczek.

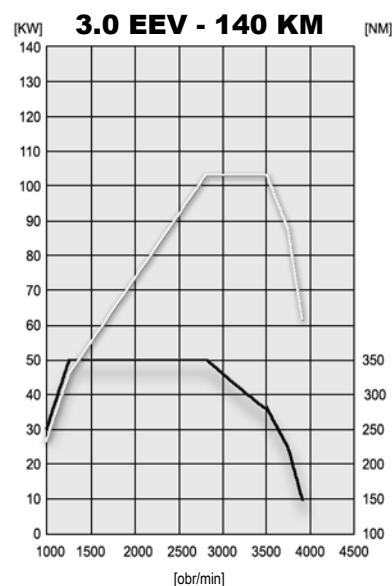

KABINA

Kabina z wysuniętą komorą silnika i wejściem za osi, 3 miejsca: kierowcy+2 pasażerów. W kabinie załogowej 7 miejsc: kierowcy+2 pasażerów +4 pasażerów. Mocowanie do podwozia za pomocą elastycznych łączników. Zabezpieczenie antykorozyjne nadwozia kateforezą i cynkowaniem. Materiał chroniący przed uszkodzeniami dolnej części nadwozia, nadkoli, komory silnikowej. Przednie błotniki przykręcane do nadwozia. Boczny pas ochronny z tworzywa sztucznego. Szyby atermiczne i przyciemniane. Przednia szyba panoramiczna wzmocniana i laminowana, klejona. Przednie błotniki przykręcane do nadwozia. Boczny pas ochronny z tworzywa sztucznego. Szyby atermiczne i przyciemniane. Przednia szyba panoramiczna wzmocniana i laminowana, klejona. Przednie błotniki przykręcane do nadwozia. Szyby opuszczane elektrycznie. Fotel kierowcy regulowany w 3 płaszczyznach, przednia ławka dla pasażerów dwumiejscowa, stała, tylna ławka stała. Fotele pokryte materiałem z pasami bezpieczeństwa (3-punktowe z napinaczami skrajne) i zagłówkami. Poduszka powietrzna kierowcy. Zewnętrzne lusterka szerokokątne z zespolonym kierunkowskazem. 2 głośniki z anteną radiową. Gniazdo połączeniowe przyrządów diagnostycznych (E.A.SY.).

Wskaźniki i urządzenia na tablicy rozdzielczej

- prędkościomierz i obrotomierz
- komputer pokładowy
- licznik kilometrów zintegrowany z wyświetlaczem
- zegarek zintegrowany z wyświetlaczem
- 3 otwory DIN (opcjonalnie 4)
- schowek przed pasażerem lub schowek i półka (bez poduszki pasażera), uchwyty na puszkę
- pojemne kieszenie w drzwiach

Data przygotowania: październik 2010

Karta techniczna

Iveco Poland Sp. z o.o.
Wyścigowa 6
02-681 Warszawa
tel. 022-5784300
www.iveco.pl

Powyższe wartości odnoszą się do wyposażenia standardowego i mogą odbiegać od stanu faktycznego. Iveco zastrzega sobie prawo do ewentualnych zmian w dowolnym czasie i w dowolnym zakresie.