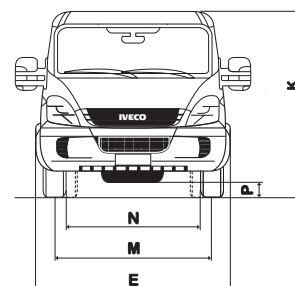
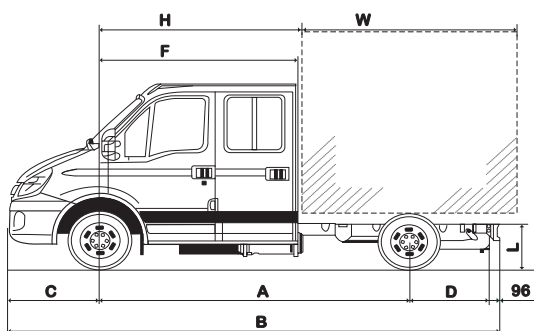
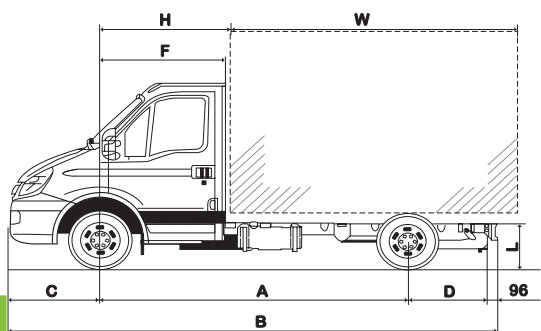

## PODWOZIE Z KABINĄ

**WYMIARY [mm]**

	Kabina pojedyncza				Kabina brygadowa (6+1)		
<b>A</b> Rozstaw osi	<b>3450</b>	<b>3750</b>	<b>4350</b>	<b>4750</b>	<b>3450</b>	<b>3750</b>	<b>4350</b>
<b>B</b> Długość	5928	6538	7358	8223	5928	6538	7358
<b>C</b> Zwis przedni	998				998		
<b>D</b> Zwis tylny	1355	1655	1885	2350	1355	1655	1885
<b>E</b> Szerokość pojazdu	1996				1996		
<b>F</b> Od osi przedniej do tylnej ściany kabiny	1355				2105		
<b>H</b> Od osi przedniej do przedniej ściany zabudowy	1410				2160		
<b>K</b> Wysokość (bez ładunku)	2280	2275	2270	2280	2295	2290	2280
<b>M</b> Rozstaw kół osi przedniej	1696				1696		
<b>N</b> Rozstaw kół osi tylnej	1541				1541		
<b>P</b> Prześwit (pod osią tylną bez ładunku)	177				177		
Promień skrętu pomiędzy krawężnikami	6230	6700	7640	8270	6230	6700	7640
Promień skrętu pomiędzy ścianami	6780	7260	8200	8830	6780	7260	8200
<b>Przestrzeń pod zabudowę</b>							
Długość ramy pod zabudowę	3395	4005	4825	5690	2645	3255	4075
Maksymalna długość zabudowy	3885	4495	5345	6210	3135	3745	4595
Maksymalna szerokość zabudowy	2200 (w opcji 2350)				2200 (w opcji 2350)		
<b>L</b> Wysokość na końcu ramy bez obciążenia	763	769	769	774	750	757	760
Wysokość na końcu ramy z obciążeniem nomin.	600	601	601	603	600	601	601
<b>Masy [kg]</b>							
Dopuszczalna masa całkowita	5200				5200		
Dopuszczalna masa całkowita zespołu pojazdów	8700				8700		
Dopuszczalne obciążenie osi przedniej	1900				1900		
Dopuszczalne obciążenie osi tylnej	3700				3700		
<b>Masa własna</b>	<b>2025</b>	<b>2050</b>	<b>2075</b>	<b>2100</b>	<b>2250</b>	<b>2265</b>	<b>2290</b>
Obciążenie osi przedniej od tej masy	1315	1330	1365	1360	1430	1450	1495
Obciążenie osi tylnej od tej masy	635	645	635	665	745	740	720
<b>Nośność ramy</b>	<b>3175</b>	<b>3150</b>	<b>3125</b>	<b>3100</b>	<b>2950</b>	<b>2935</b>	<b>2910</b>

Masy pojazdu podane są z płynami eksploatacyjnymi i paliwem, bez kierowcy.

**PODANE WARTOŚCI MAJĄ JEDYNIĘ CHARAKTER ORIENTACYJNY**

# DAILY 50C17 EEV

## SILNIK F1CE3481 C

Diesel 4-ro cylindrowy, rzędowy, 16-to zaworowy, DOHC z elektronicznym wtryskiem bezpośrednim typu „Common Rail” 2° generacji, EDC, dwie turbosprężarki z dodatkowym chłodzeniem powietrza doładowującego „Intercooler”; chłodzony cieczą, wentylatorem wł. elektromagnetycznie, układem recyrkulacji spalin EGR; pułapka cząstek stałych jako standard.

Spełnia wymogi dyrektywy CEE EEV (Emisja gazów spalinowych).

### Dane techniczne

Pojemność skokowa	2998 cm <sup>3</sup>
Średnica cylindra x skok tłoka	95,8 x 104 mm
Moc maksymalna (CEE)	<b>125 kW (170 KM)</b> od 2990 do 3500 obr./min..
Maksymalny moment obrotowy (CEE)	<b>400 Nm</b> od 1250 do 2990 obr./min.

### Tłumik gazów spalinowych

Umieszczony wzdłuż podłużnic ramy z rurą wydechową centralnie pod ramą pojazdu

### SKRZYNIA BIEGÓW

Oznaczenie	Przełożenia	Prędkość maks. [km/h] *	Zdolność do pokonywania wzniesień przy DMC [%] *
<b>ZF 6AS400 OD</b>	1° - 5,37 : 1	od 120	49
mechaniczna 6+1	6° - 0,79 : 1	do 151	
<b>ZF 6AS400 OD</b>	1° - 5,37 : 1	w zależności od gabarytów	49
automatyzow. 6+1	6° - 0,79 : 1	zabudowy	

\* wartości średnie ze standardowymi oponami i przełożeniem tylnego mostu

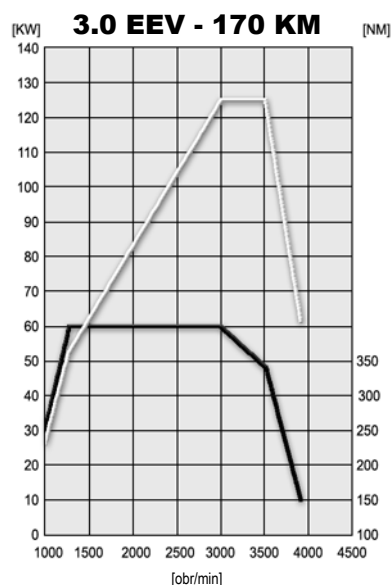

**Przystawka odbioru mocy:** przystosowanie do montażu z flanszą do 120 Nm przy 1000 obr./min

### SPRZĘGŁO

Jednotarczowe, suche, wspomagane hydraulicznie, okładzina bezazbestowa. Średnica zewnętrzna: 11" (279 mm).

### TYLNY MOST

Pojedyncze przełożenie std. 3,91.  
Opcja: 4,18; 4,44 i 4,88; 3,60.

### RAMA POJAZDU

Podłużnice ze stalowych profili „C” połączone rurowymi poprzecznikami.  
Wymiary podłużnic: szerokość: 70mm, wysokość 182mm, grubość 4mm.

### ZAWIESZENIE

#### Przednie

Niezależne przednie zawieszenie z regulowanym drążkiem skrętnym umocowanym do podłużnicy ramy pojazdu zintegrowany z teleskopowym amortyzatorem dwustronnego działania.

#### Tylne

Sztywna belka tylnej osi, paraboliczne tylne zawieszenie dwupiórowe. Hydrauliczne, teleskopowe amortyzatory dwustronnego działania.

### UKŁAD KIEROWNICZY

Czteroramienne koło kierownicy o średnicy 420 mm po lewej stronie, wspomaganie, blokada koła kierownicy.

### KOŁA I OGUMIENIE

Podwójne na tylnej osi: 195/75 R16, obręcz 5J16.  
Pełnowymiarowe koło zapasowe.

### INNE WYPOSAŻENIE

Profilowany zbiornik paliwa z zamykanym na klucz wlewem paliwa. Standard 100l (opcja 70l).

### INSTALACJA ELEKTRYCZNA

Akumulator seryjny: 12V -110Ah  
Alternator seryjny: 14V -110A (1540W)  
W opcji: 14V -140A (1960W) lub 180A  
Rozrusznik: 12V- 2,3kW

### Oświetlenie:

Zintegrowane halogenowe reflektory mijania, drogowe i przeciwmgielne.

### UKŁAD HAMULCOWY

Hamulce tarczowe obu osi. Przednie tarcze wentylowane:

Wymiary tarcz	Przód	Tył
Średnica / grubość [mm]	290/28	290/22

### Opis układu

Dwuobwodowy układ krzyżowy z zaciskami pływającymi i wspomaganie podciśnieniowym. Elektr. wskaźnik zużycia okładzin ciernych. W opcji układy: ABS8, ASR8, ESP8 (wszystkie funkcje wspomagające prowadzenie pojazdu), Hill Holder.

### Hamulec postojowy

Realizowany przez ham. bębnowy tylnej osi.

### WENTYLACJA I OGRZEWANIE

Wymuszony nawiew powietrza z możliwością ustawienia 5 kierunków i 4 prędkości. Płynna regulacja temperatury oraz obiegu wewnętrznego. Nagrzewnica połączona z układem chłodzenia silnika.

W opcji niezależne ogrzewanie postojowe oraz klimatyzacja automatyczna z filtrem przeciwpyłkowym.

### WYCIERACZKI PRZEDNIEJ SZYBY

Dwa ramiona wycieraczek z dwoma prędkościami i pracą przerywaną. Dysze spryskiwaczy zintegrowane z ramionami wycieraczek.

### KABINA

Kabina z wysuniętą komorą silnika i wejściem za osi, 3 miejsca: kierowcy+2 pasażerów. W kabinie załogowej 7 miejsc: kierowcy+2 pasażerów +4 pasażerów. Mocowana do podwozia za pomocą elastycznych łączników. Zabezpieczenie antykorozyjne nadwozia kateforezą i cynkowaniem. Materiał chroniący przed uszkodzeniami dolnej części nadwozia, nadkoli, komory silnikowej. Przednie błotniki przykręcane do nadwozia. Boczny pas ochronny z tworzywa sztucznego. Szyby atermiczne i przyciemniane. Przednia szyba panoramiczna wzmocniana i laminowana, klejona. Przednie drzwi kabiny z szybami opuszczanymi elektrycznie. Fotel kierowcy regulowany w 3 płaszczyznach, przednia ławka dla pasażerów dwumiejscowa, stała, tylna ławka stała. Fotele pokryte materiałem z pasami bezpieczeństwa (3-punktowe z napinaczami skrajne) i zagłówkami. Poduszka powietrzna kierowcy. Zewnętrzne lusterka szerokokątne z zespolonym kierunkowskazem. 2 głośniki z anteną radiową. Gniazdo połączeniowe przyrządów diagnostycznych (E.A.SY.). Elektrycznie sterowane i podgrzewane lusterka. Wskaźniki i urządzenia na tablicy rozdzielczej:

- prędkościomierz i obrotomierz
- komputer pokładowy
- licznik kilometrów zintegrowany z wyświetlaczem
- zegarek zintegrowany z wyświetlaczem
- 3 otwory DIN (opcjonalnie 4)
- schowek przed pasażerem lub schowek i półka (bez poduszki pasażera), uchwyty na puszkę
- pojemne kieszenie w drzwiach

Data przygotowania: sierpień 2009

Iveco Poland Sp. z o.o.  
Al. Wyciągowa 6  
02-681 Warszawa  
tel. 022-5784300  
www.iveco.pl

Karta techniczna

Powyższe wartości odnoszą się do wyposażenia standardowego i mogą odbiegać od stanu faktycznego. Iveco zastrzega sobie prawo do ewentualnych zmian w dowolnym czasie i w dowolnym zakresie.