

N O W Y D A I L Y



IVECO

WWW.IVECO.PL

DAILY 35S15/3.0 L
PODWOZIE Z KABINĄ
Euro 5+

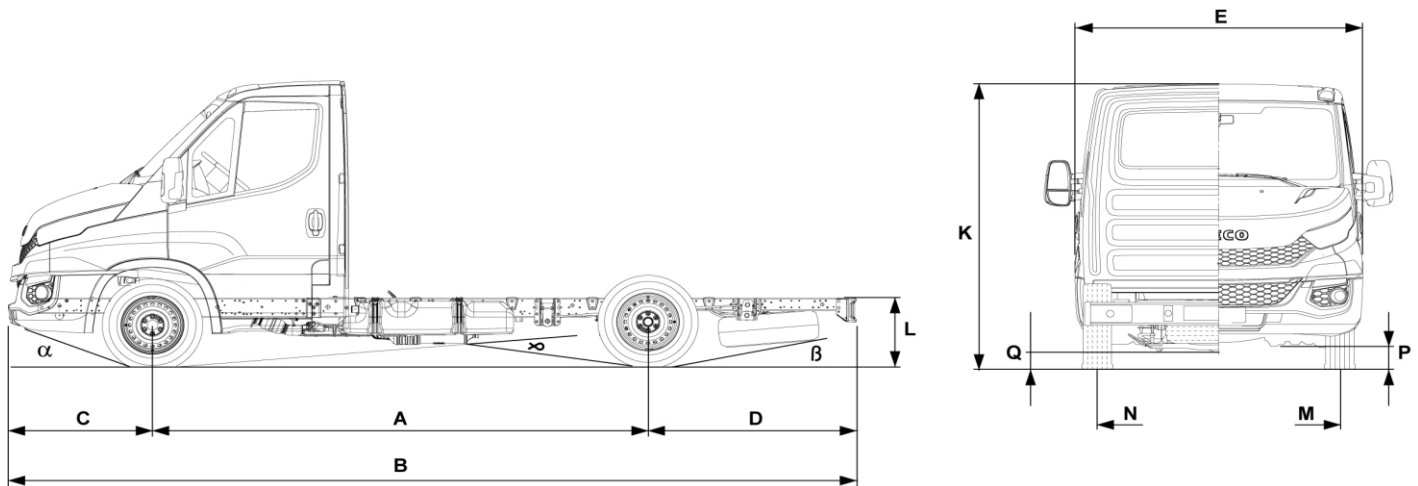
IVECO**DAILY 35S15/3.0 L
PODWOZIE Z KABINĄ****Euro 5+**

WYMIARY [mm]		Kabina pojedyncza			
A	Rozstaw osi	3000	3450	3750	4100
B	Długość pojazdu	5028	5913	6523	6523
C	Zwis przedni	1008			
D	Zwis tylny	1020	1455	1765	1415
E	Szerokość pojazdu	2010			
F	Od osi przedniej do tylnej ściany kabiny	1355			
H	Od osi przedniej do przedniej ściany zabudowy	1410			
K	Wysokość kabiny (bez ładunku)	2231	2239	2220	2185
M	Rozstaw kół osi przedniej	1740			
N	Rozstaw kół osi tylnej	1704			
P	Prześwit (pod osią tylną bez ładunku)	180			
Q	Prześwit pod przednim zderzakiem	143			
	Średnica zawracania pomiędzy krawężnikami	10546	11876	12764	13800
	Średnica zawracania pomiędzy ścianami	11200	12536	13428	14466
Przestrzeń pod zabudowę					
	Standardowa długość zabudowy*	3005	3890	4500	4850
	Maksymalna szerokość zabudowy	2550			
L	Wysokość na końcu ramy bez obciążenia	693	697	697	684
Masy [kg]					
	Dopuszczalna masa całkowita	3500			
	Dopuszczalna masa całkowita zespołu pojazdów	7000			
	Dopuszczalne obciążenie osi przedniej	1900			
	Dopuszczalne obciążenie osi tylnej	2240			
	Masa własna	1758	1777	1792	1895
	Obciążenie osi przedniej od tej masy	1311	1327	1335	1407
	Obciążenie osi tylnej od tej masy	447	450	457	488
	Nośność ramy	1742	1723	1708	1605

* - Długości zabudowy należy dobierać tak aby nie były przekroczone dopuszczalne naciski na osie przy równomiernym rozkładzie ładunku!
Masy pojazdu podane są wraz z kierowcą i płynami eksploatacyjnymi.

PODANE WARTOŚCI MAJĄ JEDYNIĘ CHARAKTER ORIENTACYJNY

Powyższe wartości odnoszą się do wyposażenia standardowego i mogą odbiegać od stanu faktycznego
Iveco zastrzega sobie prawo do ewentualnych zmian w dowolnym czasie i w dowolnym zakresie

Karta techniczna

IVECO

DAILY 35S15/3.0 L

Euro 5+

PODWOZIE Z KABINĄ

SILNIK F1AFL411J

Diesel 4-ro cylindrowy, rzędowy, 16-to zaworowy, DOHC z elektronicznym wtryskiem bez-pośrednim typu "Common Rail". EDC, turbosprężarka z zaworem upustowym i z dodatkowym chłodzeniem powietrza doładowującego "Intercooler"; chodzony cieczą. Wentylator włączany elektromagnetycznie, układ recykulacji spalin EGR; pułapka cząstek stałych jako standard. Spełnia wymogi Normy Czystości Spalin EURO 5+

Dane techniczne

Pojemność skokowa	2998 cm ³
Średnica cylindra x skok tłoka	95,8x 104 mm
Moc maksymalna (CEE)	146 KM (107 KW) przy 3500obr/min
Maksymalny moment obrotowy (CEE)	350Nm przy 1400obr/min

Tłumik gazów spalinowych

Umieszczony wzdłuż podłużnicy ramy z rurą wydechową centralnie pod ramą pojazdu

Skrzynia biegów - Manualna 6-cio biegowa, typ 2840.OD

Przełożenia: 1°-5,375:1, 2°-3,154:1, 3°-2,041:1, 4°-1,365:1, 5°-1:1, 6°-0,791:1, R - 4,838:1

Przystawka odbioru mocy: przystosowanie do montażu z flanszą, maks. przenoszony moment obrotowy 180Nm przy 1500obr/min silnika, przełożenie przystawki 1:1,04

F1CE5+ 146 hp

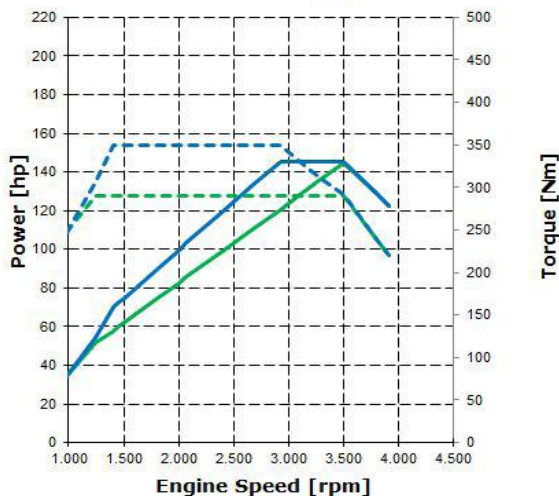

SPRZĘGŁO

Jednotarczowe, suche, wspomagane hydraulicznie, okładzina bezazbestowa. Średnica zewnętrzna: 10,5".

TYLNY MOST

Hipoidalne pojedyncze przełożenie std 4,22. Opcja: 3,73, 3,91 lub 4,88

RAMA POJAZDU

Podłużnice ze stalowych profili "C" połączone rurowymi poprzecznikami. Wymiary podłużnic: szerokość: 56mm, wysokość 144mm, grubość 3 mm

ZAWIESZENIE

Przednie

Niezależne zawieszenie kół na podwojnych wahaczach poprzecznych z odbojami i poprzecznym piórem resoru. Hydrauliczne, teleskopowe amortyzatory dwustronnego działania.

Tylne

Sztywna belka tylnej osi, resory paraboliczne. Drażek stabilizatora. Hydrauliczne, teleskopowe amortyzatory dwustronnego działania.

UKŁAD KIEROWNICZY

Hydraulicznie wspomaganą przekładnią zębatkową. Czteroramienne koło kierownicy o średnicy 390mm, po lewej stronie kabiny, blokada kierownicy. Pionowa regulacja koła

KOŁA I OGUMIENIE

Pojedyncze na osi kierowanej i napędowej o rozmiarze 225/65R16. Felgi stalowe 6JK 16H.

INNE WYPOSAŻENIE

Profilowany zbiornik paliwa o pojemności 70l z zamykanym na klucz wlewem paliwa.

Data przygotowania: KWIECIEŃ 2014

Karta techniczna

INSTALACJA ELEKTRYCZNA

Akumulator seryjny: 12V -110Ah
Alternator seryjny: 14V -150A (2100W)

Oświetlenie:

Zintegrowane halogenowe reflektory mijania i drogowe, światła przeciwmgielne umieszczone w zderzaku (opcja)

UKŁAD HAMULCOWY

Hamulce tarczowe obu osi. Przednie tarcze wentylowane

Wymiary tarcz	Przód	Tył
Średnica/grubość [mm]	300/28	296/16

Opis układu

Dwuobwodowy układ krzyżowy z zaciskami pływającymi i wspomaganie podciśnieniowym. Elektr. wskaźnik zużycia okładzin ciernych. Jako standard: ESP 9 zawierające min. ABS, ASR, LAC (wszystkie funkcje wspomagające prowadzenie pojazdu), Hill Holder

Hamulec postojowy

Realizowany przez zaciski tylnej osi.

WENTYLACJA I OGRZEWANIE

Wymuszony nawiew powietrza z możliwością ustawienia 5 kierunków i 4 prędkości. Płynna regulacja temperatury oraz obiegu wewnętrznego. Nagrzewnica połączona z układem chłodzenia silnika.

W opcji niezależne ogrzewanie postojowe oraz klimatyzacja automatyczna z filtrem przeciwpylekowym.

WYCIERACZKI PRZEDNIEJ SZYBY

Dwa ramiona wycieraczek z dwoma prędkościami i pracą przerywaną. Dysze spryskiwaczy zintegrowane z ramionami wycieraczek.

KABINA

Kabina z wysuniętą komorą silnika i wejściem za osi, 3 miejsca: kierowcy +2 pasażerów. Mocowana do podwozia za pomocą elastycznych łączników. Zabezpieczenie antykorozyjne nadwozia procesem kateforezy i cynkowaniem. Materiał chroniący przed uszkodzeniami dolnej części nadwozia, nadkoli, komory silnikowej. Przednie błotniki przykręcane do nadwozia. Boczny pas ochronny z tworzywa sztucznego. Szyby atermiczne i przyciemniane. Przednia szyba panoramiczna, laminowana, klejona. Przednie drzwi kabiny z szybami opuszczanymi elektrycznie. Fotel kierowcy regulowany w 3 płaszczyznach, przednia ławka dla pasażerów dwumiejscowa, stała. Fotele pokryte materiałem z 3 punktowymi pasami bezpieczeństwa (dla fotela środkowego z pasami dwupunktowymi) z pirotechnicznymi napinaczami i zagłówkami. Regulowana w pionie kolumna kierownicy. Poduszka powietrzna kierowcy. Zewnętrzne lusterka szerokokątne z zespolonym kierunkowskazem elektrycznie podgrzewane i sterowane. 4 głośniki z anteną radiową. Gniazdo połączeniowe przyrządów diagnostycznych (E.A.S.Y.). Zamek centralny. Wskaźniki i urządzenia na tablicy rozdzielczej - prędkościomierz i obrotomierz - komputer pokładowy - licznik kilometrów zintegrowany z wyświetlaczem - zegarek zintegrowany z wyświetlaczem - 3 otwory DIN - schowki na desce rozdzielczej oraz uchwyty na puszki - kieszenie na butelki w drzwiach

Iveco Poland Sp. z o.o.
Al. Wyścigowa 6
02-681 Warszawa
www.iveco.pl

Powyższe wartości odnoszą się do wyposażenia standardowego i mogą odbiegać od stanu faktycznego. Iveco zastrzega sobie prawo do ewentualnych zmian w dowolnym czasie i w dowolnym zakresie.



**IVECO
CAPITAL**



Usługi dostosowane do indywidualnych potrzeb pozwalające zrealizować każde zadanie. Z myślą o zapewnieniu obsługi serwisowej spełniającej potrzeby każdego klienta firma IVECO opracowała ELEMENTS, szeroką ofertę zindywidualizowanych kontraktów serwisowych uwzględniających specyfikę eksploatacji pojazdu, zapewniających sprawność pojazdu oraz niskie koszty serwisowania.

IVECO CAPITAL, pion usług finansowych Grupy IVECO, oferuje rozwiązania przygotowane specjalnie dla osób zainteresowanych zakupem, wypożyczeniem i leasingiem wszystkich typów nowych i używanych pojazdów.

Finansowanie może być powiązane z umowami na serwisowanie i naprawy oraz różnymi usługami ubezpieczeniowymi (ubezpieczenie od odpowiedzialności cywilnej, pożaru i kradzieży, ubezpieczenie pełne, kompleksowe, wypadkowe i kredytu).

Więcej informacji technicznych na stronie: ibb.iveco.com

IVECO

W W W . I V E C O . P L

IVECO POLAND SP. Z O.O.

Al. Wyścigowa 6, 02-681 Warszawa, Polska

Opisy i dane techniczne zawarte w niniejszej karcie są podane w celach orientacyjnych. IVECO zastrzega sobie prawo wprowadzania zmian bez uprzedzenia.

20.03.2016