

N O W Y D A I L Y



IVECO

WWW.IVECO.PL

DAILY 35S17H
PODWOZIE Z KABINĄ
Euro VI

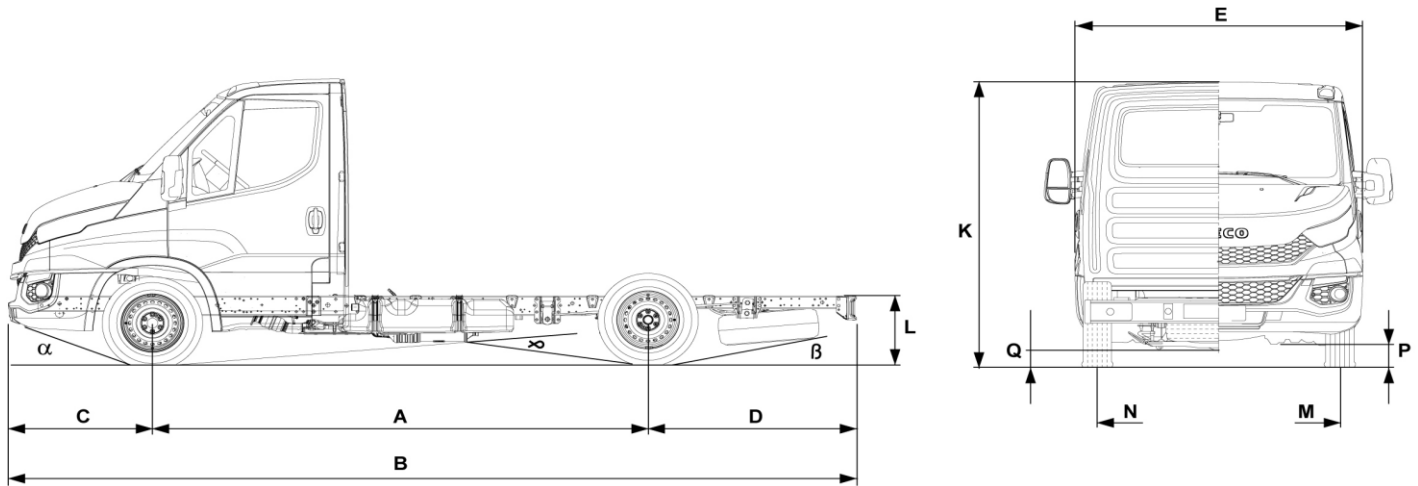
IVECO**DAILY 35S17H
PODWOZIE Z KABINĄ****Euro VI****WYMIARY [mm]****Kabina pojedyncza**

A	Rozstaw osi	3450	3750	4100	
B	Długość pojazdu	5913	6523	6523	
C	Zwis przedni	1008			
D	Zwis tylny	1455	1765	1415	
E	Szerokość pojazdu	2010			
F	Od osi przedniej do tylnej ściany kabiny	1355			
H	Od osi przedniej do przedniej ściany zabudowy	1410			
K	Wysokość kabiny (bez ładunku)	2231	2239	2220	2185
M	Rozstaw kół osi przedniej	1740			
N	Rozstaw kół osi tylnej	1704			
P	Prześwit (pod osią tylną bez ładunku)	180			
Q	Prześwit pod przednim zderzakiem	143			
	Średnica zawracania pomiędzy krawężnikami	11876	12764	13800	
	Średnica zawracania pomiędzy ścianami	12536	13428	14466	
Przestrzeń pod zabudowę					
	Standardowa długość zabudowy*	3890	4500	4850	
	Maksymalna szerokość zabudowy	2550			
L	Wysokość na końcu ramy bez obciążenia	697	697	684	
Masy [kg]					
	Dopuszczalna masa całkowita	3500			
	Dopuszczalna masa całkowita zespołu pojazdów	7000			
	Dopuszczalne obciążenie osi przedniej	1900			
	Dopuszczalne obciążenie osi tylnej	2240			
	Masa własna	1829	1844	1884	
	Obciążenie osi przedniej od tej masy	1370	1378	1398	
	Obciążenie osi tylnej od tej masy	459	466	486	
	Nośność ramy	1671	1656	1616	

* - Długości zabudowy należy dobierać tak aby nie były przekroczone dopuszczalne naciski na osie przy równomiernym rozkładzie ładunku!
Masy pojazdu podane są wraz z kierowcą i płynami eksploatacyjnymi.

PODANE WARTOŚCI MAJĄ JEDYNIĘ CHARAKTER ORIENTACYJNY

Powyższe wartości odnoszą się do wyposażenia standardowego i mogą odbiegać od stanu faktycznego Iveco zastrzega sobie prawo do ewentualnych zmian w dowolnym czasie i w dowolnym zakresie

IVECO**DAILY 35S17H****Euro VI****PODWOZIE Z KABINĄ****SILNIK F1CFL411F**

Diesel 4-ro cylindrowy, rzędowy, 16-to zaworowy, DOHC z elektronicznym wtryskiem bez-pośrednim typu "Common Rail". EDC, turbosprężarka o zmiennej geometrii VGT i z dodatkowym chłodzeniem powietrza doładowującego "Intercooler"; chodzony cieczą. Wentylator włączany elektromagnetycznie, układ recykulacji spalin EGR oraz układ SCR (Selektywnej Redukcji Katalitycznej z wykorzystaniem czynnika AdBlue; filtr cząstek stałych jako standard. Spełnia wymogi Normy Czystości Spalin EURO VI (Heavy Duty)

Dane techniczne

Pojemność skokowa	2998 cm ³
Średnica cylindra x skok tłoka	95,8x 104 mm
Moc maksymalna (CEE)	170 KM (125 KW) przy 3500obr/min
Maksymalny moment obrotowy (CEE)	400Nm przy 1250obr/min

Tłumik gazów spalinowych

Umieszczony wzdłuż podłużnic ramy z rurą wydechową centralnie pod ramą pojazdu

Skrzynia biegów - Manualna 6-cio biegowa, typ 2840.0D

Przełożenia: 1°-5,375:1, 2°-3,154:1, 3°-2,041:1, 4°-1,365:1, 5°-1:1, 6°-0,791:1, R - 4,838:1

Przystawka odbioru mocy: przystosowanie do montażu z flanszą, maks. przenoszony moment obrotowy 180Nm przy 1500obr/min silnika , przełożenie przystawki 1:1,04

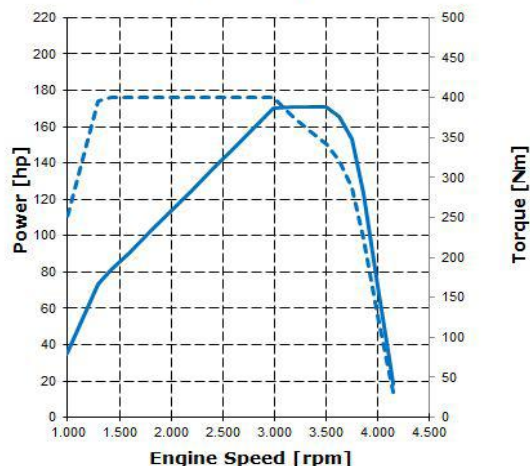
F1CEVI 170 hp**SPRZĘGŁO**

Jednotarczowe, suche, wspomagane hydraulicznie, okładzina bezazbestowa. Średnica zewnętrzna: 11".

TYLNY MOST

Hipoidalne pojedyncze przełożenie std 3,91. Opcja: 3,73. lub 4,44

RAMA POJAZDU

Podłużnice ze stalowych profili "C" połączone rurowymi poprzecznikami Wymiary podłużnic: szerokość: 56mm, wysokość 144mm, grubość 3 mm

ZAWIESZENIE

Przednie
Niezależne zawieszenie kół na podwójnych wahaczach poprzecznych z odbojami i poprzecznym piórem resoru (QuadLeaf). Hydrauliczne, teleskopowe amortyzatory dwustronnego działania.

Tylne

Sztywna belka tylnej osi, resory paraboliczne. Drażek stabilizatora. Hydrauliczne, teleskopowe amortyzatory dwustronnego działania.

UKŁAD KIEROWNICZY

Hydraulicznie wspomagana przekładnia zębatkowa. Czteroramienne koło kierownicy o średnicy 390mm, po lewej stronie kabiny, blokada kierownicy. Pionowa regulacja koła

KOŁA I OGUMIENIE

Pojedyńcze na osi kierowanej i napędowej o rozmiarze 225/65R16. Felgi stalowe 6JK 16H.

INNE WYPOSAŻENIE

Profilowany zbiornik paliwa o pojemności 70l z zamykanym na klucz wlewem paliwa.

Data przygotowania: Listopad 2014

Karta techniczna**INSTALACJA ELEKTRYCZNA**

Akumulator seryjny: 12V -110Ah
Alternator seryjny: 14V -150A (2100W)

Oświetlenie:

Zintegrowane halogenowe reflektory mijania i drogowe, światła przeciwmgielne umieszczone w zderzaku (opcja)

UKŁAD HAMULCOWY

Hamulce tarczowe obu osi. Przednie tarcze wentylowane

Wymiary tarcz Przód Tył
Średnica/grubość [mm] 300/28 296/16

Opis układu

Dwuobwodowy układ krzyżowy z zaciskami pływającymi i wspomaganie podciśnieniowym. Elektr. wskaźnik zużycia okładzin ciernych. Jako standard: ESP 9 zawierające min. ABS, ASR, LAC (wszystkie funkcje wspomagające prowadzenie pojazdu), Hill Holder

Hamulec postojowy

Realizowany przez zaciski tylnej osi.

WENTYLACJA I OGRZEWANIE

Wymuszony nawiew powietrza z możliwością ustawienia 5 kierunków i 4 prędkości. Płynna regulacja temperatury oraz obiegu wewnętrznego. Nagrzewnica połączona z układem chłodzenia silnika.

W opcji niezależne ogrzewanie postojowe oraz klimatyzacja automatyczna z filtrem przeciwpyłkowym.

WYCIERACZKI PRZEDNIEJ SZYBY

Dwa ramiona wycieraczek z dwoma prędkościami i pracą przerywaną. Dysze spryskiwaczy zintegrowane z ramionami wycieraczek.

KABINA

Kabina z wysuniętą komorą silnika i wejściem za osi, 3 miejsca: kierowcy +2 pasażerów. Mocowana do podwozia za pomocą elastycznych łączników. Zabezpieczenie antykorozyjne nadwozia procesem kateforezy i cynkowaniem. Materiał chroniący przed uszkodzeniami dolnej części nadwozia, nadkoli, komory silnikowej. Przednie błotniki przykręcane do nadwozia. Boczny pas ochronny z tworzywa sztucznego. Szyby atermiczne i przyciemniane. Przednia szyba panoramiczna, laminowana, klejona. Przednie drzwi kabiny z szybami opuszczanymi elektrycznie. Fotel kierowcy regulowany w 3 płaszczyznach, przednia ławka dla pasażerów dwumiejscowa, stała. Fotele pokryte materiałem z 3 punktowymi pasami bezpieczeństwa (dla fotela środkowego z pasami dwupunktowymi) z pirotechnicznymi napinaczami i zagłówkami. Regulowana w pionie kolumna kierownicy. Poduszka powietrzna kierowcy. Zewnętrzne lusterka szerokokątne z zespolonym kierunkowskazem elektrycznie podgrzewane i sterowane. 4 głośniki z anteną radiową. Gniazdo połączeniowe przyrządów diagnostycznych (E.A.SY.). Zamek centralny Wskaźniki i urządzenia na tablicy rozdzielczej
- prędkościomierz i obrotomierz
- komputer pokładowy
- licznik kilometrów zintegrowany z wyświetlaczem
- zegarek zintegrowany z wyświetlaczem
- 3 otwory DIN
- schowki na desce rozdzielczej oraz uchwyty na puszki
- kieszenie na butelki w drzwiach

Iveco Poland Sp. z o.o.
Al. Wyciągowa 6
02-681 Warszawa
www.iveco.pl

Powyższe wartości odnoszą się do wyposażenie standardowego i mogą odbiegać od stanu faktycznego Iveco zastrzega sobie prawo do ewentualnych zmian w dowolnym czasie i w dowolnym zakresie



**IVECO
CAPITAL**



Usługi dostosowane do indywidualnych potrzeb pozwalające zrealizować każde zadanie. Z myślą o zapewnieniu obsługi serwisowej spełniającej potrzeby każdego klienta firma IVECO opracowała ELEMENTS, szeroką ofertę zindywidualizowanych kontraktów serwisowych uwzględniających specyfikę eksploatacji pojazdu, zapewniających sprawność pojazdu oraz niskie koszty serwisowania.

IVECO CAPITAL, pion usług finansowych Grupy IVECO, oferuje rozwiązania przygotowane specjalnie dla osób zainteresowanych zakupem, wypożyczeniem i leasingiem wszystkich typów nowych i używanych pojazdów.

Finansowanie może być powiązane z umowami na serwisowanie i naprawy oraz różnymi usługami ubezpieczeniowymi (ubezpieczenie od odpowiedzialności cywilnej, pożaru i kradzieży, ubezpieczenie pełne, kompleksowe, wypadkowe i kredytu).

Więcej informacji technicznych na stronie: ibb.iveco.com

IVECO

W W W . I V E C O . P L

IVECO POLAND SP. Z O.O.

Al. Wyścigowa 6, 02-681 Warszawa, Polska

Opisy i dane techniczne zawarte w niniejszej karcie są podane w celach orientacyjnych. IVECO zastrzega sobie prawo wprowadzania zmian bez uprzedzenia.

20.03.2016