



KARTA TECHNICZNA



35S14N/P - Pojazd z pojedynczą kabiną pod zabudowę 4x2

Opisy i dane techniczne zawarte w niniejszej karcie są podane w celach orientacyjnych. IVECO zastrzega sobie prawo wprowadzania zmian bez uprzedzenia.

IVECO

Your partner for sustainable transport

MASY I WYMIARY

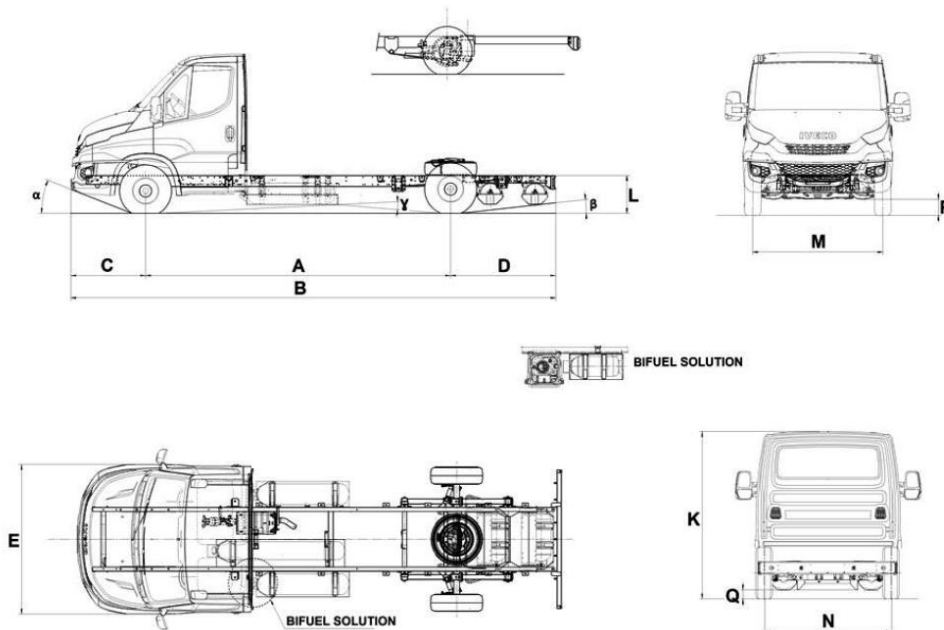

WYMIARY

Rozstaw osi (A)	3450	3750	4100
Całkowita długość (nad tylną osłoną przeciwnajazdową) (B)	5913	6523	6523
Szerokość całkowita (E)	2010	2010	2010
Przód zabudowy od przedniej osi (H)	1410	1410	1410
Wysokość końca ramy, bez obciążenia (L)	697	697	697
Wysokość ramy z przodu, bez obciążenia	542	539	538
Wysokość ramy nad tylną osią, bez obciążenia	659	659	659
Zwis przedni (C)	1008	1008	1008
Zwis tylny (D)	1455	1765	1415
Wysokość całkowita, bez obciążenia (K)	2226	2223	2216
Średnica zawracania (krawężniki)	11876	12764	13800
Średnica zawracania (ściany)	12536	13428	14466
Rozstaw kół osi I (M)	1740	1740	1740
Rozstaw kół osi II (N)	1704	1704	1704
Grubość podłużnic	3	3	3
Maksymalna wysokość podłużnic	150	150	150
Szerokość profilu podłużnicy	56	56	56
Szerokość ramy tył	860	860	860

MASY

Rozstaw osi	3450	3750	4100
Masa w stanie gotowym do jazdy	2053	2069	2089
Nacisk wynikający z masy, oś przednia	1408	1432	1442
Nacisk wynikający z masy, oś tylna	645	637	647
Dopuszczalna masa całkowita (DMC)	3500	3500	3500
Dopuszczalny nacisk, oś pierwsza (UE)	1900	1900	1900
Dopuszczalny nacisk, oś druga (UE)	2240	2240	2240
Dopuszczalna masa przyczepy (z hamulcem)	3500	3500	3500
Dopuszczalne obciążenie	1447	1431	1411

Rozstaw osi	Typ	Rysunek
3450	Rysunek pojazdu,	5802122857
3750	Rysunek pojazdu,	5802122858
4100	Rysunek pojazdu,	5802122859

KOMPONENTY

SILNIK

Kod identyfikacyjny	FICFA401A
Producent	FPT Industrial
Układ	Układ wzdłużny
Cykl	OTTO
Typ osprzętu	TC+AFTERCOOLER
Typ wtrysku	Wtrysk wielopunktowy
Liczba cylindrów	4
Układ cylindrów	Układ rzędowy
Głębokość mm	95.8
Skok mm	104
Pojemność całkowita cm ³	2998
Obróbka spalin	Trójdrożny katalizator
System chłodzenia	Woda
Typ wentylatora	Elektromagnetyczny
Typ filtra	SUCHY

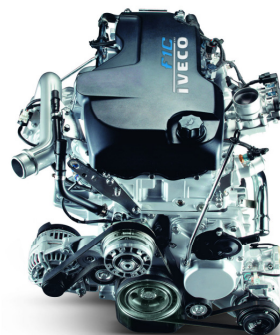

UKŁAD NAPĘDOWY

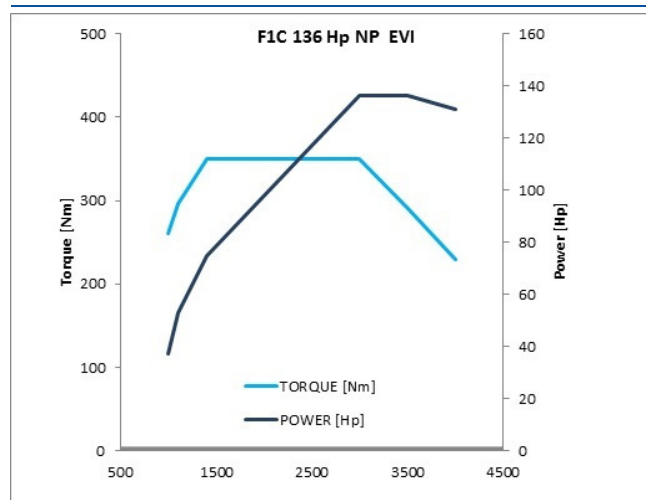

I36 NPW - ENGINE FIC I36CV NATURAL POWER

Moc silnika: 100 kW (136 KM) @ 3500 obr/min

Moment obrotowy: 36 Kgm (350 Nm) @ 1500 obr/min

SKRZYNIA BIEGÓW

Skrzynia biegów	Typ skrzyni biegów	Instalacja	Materiał obudowy skrzyni biegów	Masa sucha skrzyni biegów (kg)	Maks. Moment wejściowy Nm	Liczba biegów do przodu	Liczba biegów wstecznych	Ilość zsynchronizowanych biegów
2840.6 OD	Skrzynia manualna	Z SILNIKIEM	ALUMINIUM	58	430	6	1	6

PRZEŁOŻENIA

Skrzynia biegów	1	2	3	4	5	6	RI								
2840.6 OD	5.375	3.154	2.041	1.365	1	0.791	4.838								

SPRZĘGŁO

Skrzynia biegów	Typ sprzęgła	Uruchomienie	Typ obsługi	Srednica zewnętrzna (cale)	Typ kontroli
2840.6 OD	Suche cierne	Pociągowe	AUTOMATYCZNY	11	HYDRAULICZNY

PRZEŁOŻENIE OSITYLNEJ

Kod opcji	00003	02007 *	06056	07134	08648
Przełożenie mostu	4.44	3.91	4.22	3.308	3.73

*: Standard

KOMPONENTY

OPONY

Kod	Opony	Przód	Tył	Dynamiczny promień m	Współczynnik oporu toczenia	Wymiary opon	Index	Index prędkości	Obwód toczenia m
20531	Standard	235/65R16	235/65R16	.337	.009	235/65 R 16	115/113	R = 170 KM/H	2.115

OSIE

Pozycja	Opis
Tyłna	NDA RS - NDA Single Wheels (ex 450210)

PRZEŁOŻENIA I OSIĄGI

* Maksymalna prędkość. Obliczona prędkość na podstawie prędkości obrotowej silnika i osi. Rzeczywiste ograniczenia prędkości muszą uwzględniać indeks prędkości opon:
K = 110 km / h L = 120 km / h M = 130 km / h

** Teoretycznie obliczone wartości, wynikające z momentu obrotowego silnika bez uwzględnienia wartości tarcia drogowego i limitów stateczności pojazdów. Podczas obliczania za pomocą więcej niż jednej opony lub więcej niż jednej osi, dostępność każdej kombinacji musi być sprawdzona. Wartości predkości i zdolności dokonywania wzniesień są zaokrąglone.

Opony: 20531 - TYRES 235/65R16 ECO				Wydajność: 0.93		Bez skrzynki przekładniowej				
Skrzynia biegów 2840.6 OD										
Przełożenie mostu	Przełożenie skrzyni biegów		Prędkość teoretyczna przy obrotach nominalnych		Obroty silnika przy prędkości		Pokonywanie wzniesień przy masie pojazdu %		Pokonywanie wzniesień przy masie zespołu %	
	1°	6°	1°	6°	80 km/h	90 km/h	3500 kg		7000 kg	
Wartość	1°	6°	1°	6°	80 km/h	90 km/h	1°	6°	1°	6°
3.308	5.375	0.791	24.98	169.74	1648	1854	56.32	4.49	24.82	1.79
3.73	5.375	0.791	22.15	150.54	1858	2090	66.66	5.85	28.36	2.47
3.91	5.375	0.791	21.13	143.61	1948	2191	71.55	6.40	29.90	2.74
4.22	5.375	0.791	19.58	133.06	2102	2365	80.87	7.29	32.60	3.19
4.44	5.375	0.791	18.61	126.46	2212	2488	88.35	7.91	34.55	3.49

KOMPONENTY

KABINA



RAMA

Rozstaw osi	3450	3750	4100
Typ ramy	RÓWNOLEGŁA RÓWNOLEGŁA RÓWNOLEGŁA		
Rama w przekroju	"C"	"C"	"C"
Wykonanie ramy	STAL	STAL	STAL

ZAWIESZENIE

AKUMULATORY

Akumulatory

Pojemność akumulatorów V/Ah

12V / 110 Ah

SYSTEM ESP 9

SYSTEM HAMULCOWY CECHY

Konfiguracja z podwójnym obwodem; krzyż podzielony na 35S / niezależny od 35C do 70C. Sterowany hydraulicznie za pomocą wspomagania. Pełne hamulce tarczowe z automatyczną regulacją zużycia. Mechanicznie sterowany hamulec postojowy: Wskaźnik poziomu płynu hamulcowego - wskaźnik zużycia klocka przedniego / tylnego.

	35S ..	35C ..- 50C ..	60C .. 70C ..
Średnica tarczy (mm):	Przód Tył	Przód Tył	Przód Tył
	300 296	290 290	301 306
Powierzchnia hamowania (cm2):	280 196	280 276	404 276

KOMPONENTY

Uwagi:

System ESP 9 jest standardem dla wszystkich modeli. Jest to najnowsza ewolucja wśród elektronicznych systemów kontroli stabilności jazdy i jest zaawansowanym systemem do aktywnego i prewencyjnego bezpieczeństwa w każdych warunkach pogodowych i drogowych. Zapobiega utracie kontroli nad pojazdem spowodowanej: Wysoką prędkością Błędną oceną układu drogi Nagłym poślizgiem pojazdu Próbując uniknąć przeszkody Nagłym skrętem kierownicą

ESP9 zawiera ABS (system blokowania kół podczas hamowania), EBD (elektroniczny rozdział siły hamowania), ASR (regulator antypoślizgowy), MSR (Motor Schleppmoment Regelung, który działa na prędkość obrotową silnika, aby zmniejszyć moment hamowania w momencie zwolnienia), Hill Holder (Assited uphill departure), HBA (Hydraulic Brake Assist), LAC (Load Adaptive Control), TSM (łagodzenie przechyłu przyczepy) wykrywa obecność przyczepy i dostosowuje elektroniczną strategię kontroli stabilności, aby nie wpłynąć negatywnie na dynamikę układu przyczepy), RMI (Roll Movement Intervention - system przeciwdziałający dachowaniu podczas wysoce dynamicznej jazdy, jak np. Manewr omijania), ROM (system przeciwdziałający dachowaniu, łagodzi niebezpieczne sytuacje przewracania podczas prawie stacjonarnych manewrów, takich jak jazda z kołami o stale rosnącym kącie kierownicy).

DODATKOWY ZBIORNIK BENZYNY

Paliwo

Pojemność (l.)	14
Materiał	Stal

Pojemność zbiornika paliwa, który znajduje się obok zbiornika CNG, odpowiada zasięgowi około 80 km.

Pojazdy działają tylko w trybie CNG, w przypadku gdy zabraknie gazu CNG pojazd automatycznie przechodzi w tryb benzyny (nie do wyboru przez kierowcę).

W przypadku niektórych konkretnych zastosowań (i tylko w wersjach podwozia) można usunąć zbiornik gazu i uzyskać "jednopaliwowy" CNG Daily.

Silnik uruchamia się na benzynie (później automatycznie przełącza się na CNG) pod następującymi warunkami:

1. temperatura silnika (poniżej - 15 °)
2. po tankowaniu CNG

(!) Używanie przystawki odbioru mocy nie jest możliwe przy włączonym trybie benzynowym.

ZBIORNIKI CNG

Paliwo

Materiał	Stal
----------	------

KOMPONENTY

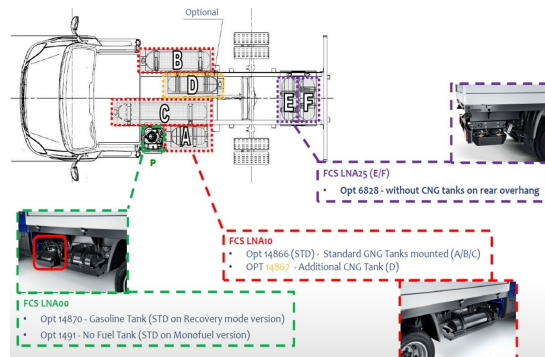

DODATKOWY ZBIORNIK BEZNYNY

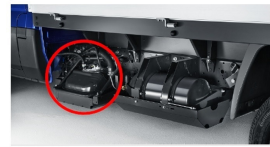

1. Daily CNG może być wyposażone w dodatkowy zbiornik benzyny o pojemności 14 l
2. System automatycznie zmienia zasilanie gdy zabraknie gazu
3. Zasięg na benzynie 60 – 80 km
4. Maksymalna prędkość pojazdu podczas pracy na benzynie 80 km/h

PODWOZIE POD ZABUDOWE

- 14G – Wersja bez dodatkowego zasilania benzyną
- 14N – Wersja z dodatkowym zbiornikiem benzyny

MODEL	RODZAJ KABINY	Rozstaw osi (mm)	POJEMNOŚĆ ZBIORNIKÓW CNG						POJEMNOŚĆ ZBIORNIKÓW SUMA (l)
			STD	STD	STD	OPT	STD	STD	
			LNA10 14866		LNA10 14867		LNA25 6829		
A	B	C*	D	E	F				
35S	Pojedyńcza	3450	28	56	56	N.A.	28	28	196
		3750	28	56	56	30	28	28	196 (+30)
		4100	28	56	56	30	28	28	196 (+30)
35C 40C	Pojedyńcza	3450	28	54	56	N.A.	28	28	194
		3750	28	54	56	30	28	28	194 (+30)
		4100	54	54	56	30	28	28	220 (+30)
35C	Podwójna	4100	54	54	56	30	28	28	220
50C	Pojedyńcza	3450	28	54	56	N.A.	28	28	194
		3750	28	54	56	30	28	28	194 (+30)
		4100	54	54	56	30	28	28	220 (+30)
		4350	80	80	56	30	28	28	272 (+30)
	Podwójna	4350	54	54	56	30	28	28	220 (+30)
65C	Pojedyńcza	3450	28	54	56	N.A.	28	28	194
		3750	28	54	56	30	28	28	194 (+30)
		4100	54	54	56	30	28	28	220 (+30)
		4350	80	80	56	30	28	28	272 (+30)
		4750	80	80	56	30	28	28	272 (+30)
	Podwójna	4350	54	54	56	30	28	28	220 (+30)
70C	Pojedyńcza	3450	54	54	56	N.A.	28	28	220
		3750	54	54	56	30	28	28	220 (+30)
		4100	54	54	56	30	28	28	220 (+30)
		4350	80	80	56	30	28	28	272 (+30)
		4750	80	80	56	30	28	28	272 (+30)
	Podwójna	4350	54	54	56	30	28	28	220 (+30)

VAN

MODEL	Rozstaw osi (mm)	POJEMNOŚĆ ZBIORNIKÓW CNG						POJEMNOŚĆ ZBIORNIKÓW SUMA (l)
		STD	STD	STD	OPT	STD	STD	
		LNA10 14866		LNA10 14867		LNA25 6829		
A	B	C*	D	E	F			
35S	3520	28	56	56	N.A.	28**	N.A.	168
	3520L	28	56	56	N.A.	28**	28	196
	4100	54	80	56	30	28	28	246 (+30)
35C	3520	28	54	56	N.A.	N.A.	N.A.	138
	3520L	28	54	56	N.A.	N.A.	28	166
	4100	54	80	56	30	28	28	246 (+30)
	4100L	54	80	56	30	28	28	246 (+30)
40C	3520	28	54	56	N.A.	N.A.	N.A.	138
	3520L	28	54	56	N.A.	N.A.	28	166
	4100	54	80	56	30	28	28	246 (+30)
	4100L	54	80	56	30	28	28	246 (+30)
50C	3520	28	54	56	N.A.	N.A.	N.A.	138
	3520L	28	54	56	N.A.	N.A.	28	166
	4100	54	80	56	30	28	28	246 (+30)
	4100L	54	80	56	30	28	28	246 (+30)
65C	4100	54	80	56	30	28	28	246 (+30)
	4100L	54	80	56	30	28	28	246 (+30)
70C	4100	80	80	56	30	28	28	272 (+30)
	4100L	80	80	56	30	28	28	272 (+30)



IVECO Poland Sp. z o.o.

al. Wyścigowa 6, 02-681

Warszawa, Polska

www.iveco.pl

IVECO

Your partner for sustainable transport