



## KARTA TECHNICZNA



---

50C14N - Pojazd z pojedynczą kabiną pod zabudowę 4x2

---

**IVECO**

Your partner for sustainable transport

## MASY I WYMIARY

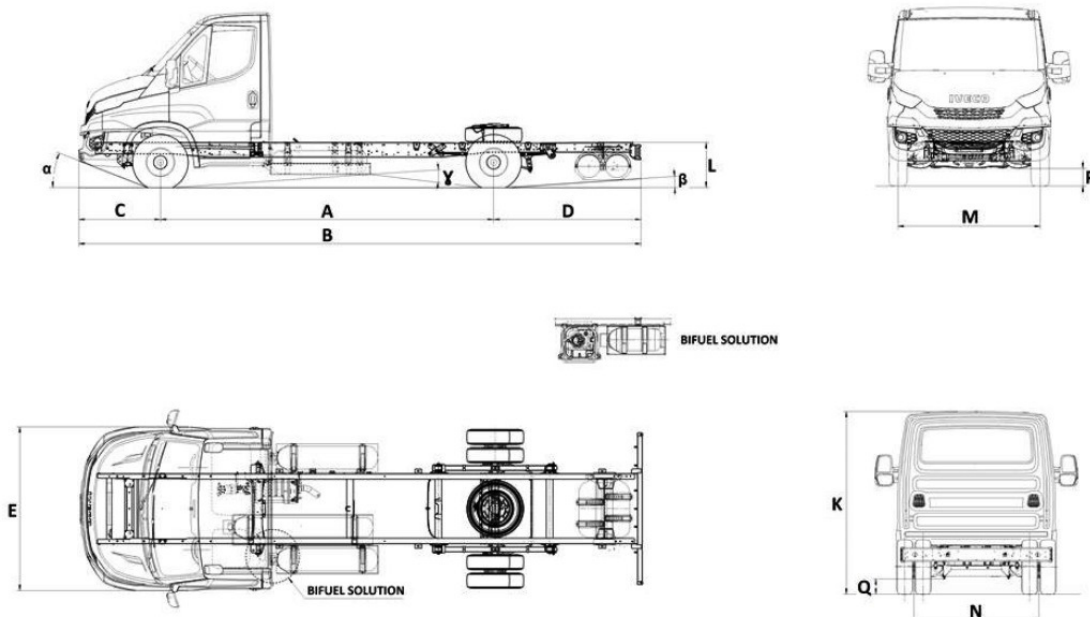

## WYMIARY

	3450	3750	4100	4350
Rozstaw osi (A)	3450	3750	4100	4350
Całkowita długość (nad tylną osłoną przeciwnajazdową) (B)	5943	6553	6953	7373
Szerokość całkowita (E)	2010	2010	2010	2010
Przód zabudowy od przedniej osi (H)	1410	1410	1410	1410
Wysokość końca ramy, bez obciążenia (L)	791	760	756	760
Wysokość ramy z przodu, bez obciążenia	615	580	577	574
Wysokość ramy nad tylną osią, bez obciążenia	730	718	701	702
Zwis przedni (C)	1008	1008	1008	1008
Zwis tylny (D)	1485	1795	1845	2015
Prześwit poprzeczny, oś przednia (P)	196	195	169	169
Prześwit poprzeczny, oś tylna (Q)	177	215	168	160
Wysokość całkowita, bez obciążenia (K)	2271	2264	2258	2256
Średnica zawracania (krawężniki)	12526	13466	14564	15348
Średnica zawracania (ściany)	13146	14090	15190	15976
Rozstaw kół osi I (M)	1724	1724	1724	1724
Rozstaw kół osi II (N)	1542	1542	1542	1542
Kąt natarcia $\alpha$ (°)	19	20	20	20
Kąt zejścia $\beta$ (°)	9	9	10	9
Kąt rampowy $\gamma$ (°)	16	15	13	13
Grubość podłużnic	4	4	4	4
Maksymalna wysokość podłużnic	182	182	182	182
Szerokość profilu podłużnicy	70	70	70	70
Szerokość ramy tył	862	862	862	862

## MASY

<b>Rozstaw osi</b>	<b>3450</b>	<b>3750</b>	<b>4100</b>	<b>4350</b>
Masa w stanie gotowym do jazdy	2281	2293	2361	2373
Nacisk wynikający z masy, oś przednia	1463	1483	1526	1532
Nacisk wynikający z masy, oś tylna	818	810	835	841
Dopuszczalna masa całkowita (DMC)	5200	5200	5200	5200
Dopuszczalny nacisk, oś pierwsza (UE)	2100	2100	2100	2100
Dopuszczalny nacisk, oś druga (UE)	3700	3700	3700	3700
Dopuszczalna masa przyczepy (z hamulcem)	3500	3500	3500	3500
Dopuszczalne obciążenie	2919	2907	2839	2827

"Masa w stanie gotowym do jazdy" uwzględnia minimalną masę własną podwozia bez opcji dodatkowych.

<b>Rozstaw osi</b>	<b>Typ</b>	<b>Rysunek</b>
3450	Rysunek pojazdu,	5802122860
3750	Rysunek pojazdu,	5802122861
4100	Rysunek pojazdu,	5802122862
4350	Rysunek pojazdu,	5802122863

## KOMPONENTY

## SILNIK

Kod identyfikacyjny	F1CFA401A
Producent	FPT Industrial
Układ	Układ wzdłużny
Cykl	OTTO
Typ osprzętu	TC+AFTERCOOLER
Typ wtrysku	Wtrysk wielopunktowy
Liczba cylindrów	4
Układ cylindrów	Układ rzędowy
Głębokość mm	95.8
Skok mm	104
Pojemność całkowita cm <sup>3</sup>	2998
Obróbka spalin	Trójdrożny katalizator
System chłodzenia	Woda
Typ wentylatora	Elektromagnetyczny
Typ filtra	SUCHY



## UKŁAD NAPĘDOWY

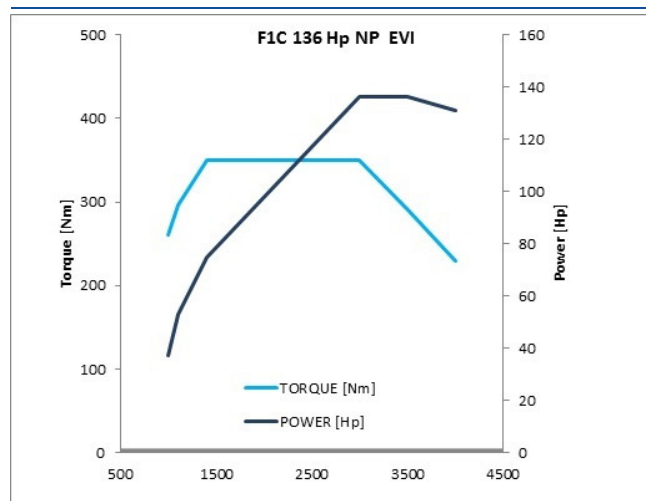

## I36 NPW - ENGINE F1C I36CV NATURAL POWER

Moc silnika: 100 kW (136 KM) @ 3500 obr/min

Moment obrotowy: 36 Kgm (350 Nm) @ 1500 obr/min

## SKRZYNIA BIEGÓW

Skrzynia biegów	Typ skrzyni biegów	Instalacja	Materiał obudowy skrzyni biegów	Masa sucha skrzyni biegów (kg)	Maks. Moment wejściowy Nm	Liczba biegów do przodu	Liczba biegów wstecznych	Ilość zsynchronizowanych biegów
2840.6 OD	Skrzynia manualna	Z SILNIKIEM	ALUMINIUM	58	430	6	1	6

## PRZEŁOŻENIA

Skrzynia biegów	1	2	3	4	5	6	RI								
2840.6 OD	5.375	3.154	2.041	1.365	1	0.791	4.838								

## SPRZĘGŁO

Skrzynia biegów	Typ sprzęgła	Uruchomienie	Typ obsługi	Średnica zewnętrzna (cale)	Typ kontroli
2840.6 OD	Suche cierne	Pociągowe	AUTOMATYCZNY	11	HYDRAULICZNY

## PRZEŁOŻENIE OSI TYLNEJ

Kod opcji	00002 *	00003	02007	06010	07134	07136
Przełożenie mostu	4.182	4.44	3.91	3.615	3.308	5.111

\*: Standard

## KOMPONENTY

## OPONY

Kod	Opony	Przód	Tył	Dynamiczny promień m	Współczynnik oporu toczenia	Wymiary opon	Index	Index prędkości	Obwód toczenia m
20533	Standard	195/75R16	195/75R16	.337	.009	195/75 R 16C	110/108	N = 140 KM/H	2.117
20664	Opcjonalnie	195/75R16	195/75R16	.337	.009	195/75 R 16	110/108	W = 170 KM/H	2.117

## OSIE

Pozycja	Opis
Tyłna	450511 - Iveco S.R. rear axle

## PRZEŁOŻENIA I OSIĄGI

\* Maksymalna prędkość. Obliczona prędkość na podstawie prędkości obrotowej silnika i osi. Rzeczywiste ograniczenia prędkości muszą uwzględniać indeks prędkości opon: K = 110 km / h L = 120 km / h M = 130 km / h

\*\* Teoretycznie obliczone wartości, wynikające z momentu obrotowego silnika bez uwzględnienia wartości tarcia drogowego i limitów stateczności pojazdów. Podczas obliczania za pomocą więcej niż jednej opony lub więcej niż jednej osi, dostępność każdej kombinacji musi być sprawdzona. Wartości prędkości i zdolności dokonywania wzniesień są zaokrąglone.

Opony: 20533 - 195/75R16 IC 110/108 ECO				Wydajność: 0.93		Bez skrzynki przekładniowej				
Skrzynia biegów 2840.6 OD										
Przełożenie mostu	Przełożenie skrzyni biegów		Prędkość teoretyczna przy obrotach nominalnych		Obroty silnika przy prędkości		Pokonywanie wzniesień przy masie pojazdu %		Pokonywanie wzniesień przy masie zespołu %	
	1°	6°	1°	6°	80 km/h	90 km/h	5200 kg		8700 kg	
Wartość	1°	6°	1°	6°	80 km/h	90 km/h	1°	6°	1°	6°
3.308	5.375	0.791	25.00	169.90	1648	1854	34.65	2.72	19.57	1.26
3.615	5.375	0.791	22.88	155.47	1801	2026	38.42	3.40	21.56	1.67
3.91	5.375	0.791	21.15	143.74	1948	2191	42.19	4.00	23.49	2.03
4.182	5.375	0.791	19.78	134.39	2083	2343	45.80	4.53	25.30	2.35
4.44	5.375	0.791	18.63	126.58	2212	2488	49.37	5.02	27.04	2.63
5.111	5.375	0.791	16.18	109.97	2546	2864	59.45	6.21	31.66	3.34

## KOMPONENTY

### KABINA



#### WIDOK ZEWNĘTRZNY

Lusterka boczne, stopnie po obu stronach, przedni zderzak, błotnik, tylna belka przeciwnajazdowa, koło zapasowe, belka świateł tylnych. Zabezpieczenie antykorozyjne obejmuje pełne kataforetyczne zanurzenie z galwanizowanymi sekcjami oraz zastosowanie ocynkowanych paneli w obszarach wrażliwych. Ochronne uszczelki kabiny, nadkoli i komory silnika.

#### WNĘTRZE

**Wyposażenie standardowe:** Większy obszar szyb dla lepszej widoczności. Schowki z uchwytem na butelkę, kubek, telefon komórkowy, podłokietnikami na drzwiach, półkami w konsoli pod sufitem, półkami na poziomie podłogi poniżej siedzeń, lampami wewnętrznymi, 2 reflektorami punktowymi, 4 głośnikami, dźwignią zmiany biegów na desce rozdzielczej.

**Liczba miejsc:** 3

**Siedzenie kierowcy:** Wszystkie nowe komfortowe siedzenia kierowcy o niższej wysokości - 3-stopniowa regulacja.

**Fotel pasażera:** Ławka 2-osobowa z szufladą pod siedzeniem.

**Konsola centralna:** schowki na górze deski rozdzielczej, panelu centralnego, regulowane otworów wentylacyjnych, popielniczka, zapalniczka, sterowania ogrzewaniem (z opcjonalną klimatyzacją).

**Kontrolki:** Hamulec postojowy - Uszkodzenie hamulców - Wskaźniki kierunkowskazów - Usterka ogólna - Pasy bezpieczeństwa nie zapięte - Światła przeciwmgielne - Światła drogowe - Światła skrzydłowe - Awaria zewnętrznego światła - Tylnie światła przeciwmgielne - Otwarte drzwi - Wskaźnik paliwa - Awaria tachografu - Temperatura płynu chłodzącego - EOBD - Woda w filtrze paliwa

**Manetki pod kierownicą:** Kierunkowskazy / światła drogowe / - klakson - przednie światła przeciwmgielne. DRL (światła do jazdy dziennej). W celu zwiększenia bezpieczeństwa "światła DRL" włączają się automatycznie, aby pojazd był lepiej widoczny również w ciągu dnia. Wycieraczka szyby z przerywanym czyszczeniem. Kierownica z bezpiecznym i wygodnym uchwytem (średnica 390 mm / nachylenie 42 stopni).

(**Wyposażenie standardowe** może się różnić w zależności od rynków / homologacji, w celu uzyskania pełnej listy opcji dziennych należy skontaktować się z lokalnym dealerem Iveco. Zdjęcia pokazane tutaj służą jedynie celom poglądowym).

**KOMPONENTY****RAMA**

Rozstaw osi	3450	3750	4100	4350
Typ ramy	RÓWNOLEGŁA RÓWNOLEGŁA RÓWNOLEGŁA RÓWNOLEGŁA			
Rama w przekroju	"C"	"C"	"C"	"C"
Wykonanie ramy	STAL	STAL	STAL	STAL

**ZAWIESZENIE**

**Przód** : Zawieszenie niezależne - Quad Leaf - na podwójnych wahaczach poprzecznych (kształt trapezowy) Dwa amortyzatory.

**TYŁ**: Podwójny resor piórowy z stabilizatorem poprzecznym . Dwa amortyzatory.

**AKUMULATORY****Akumulatory**

Pojemność akumulatorów V/Ah 12V / 110 Ah

**SYSTEM ESP 9****SYSTEM HAMULCOWY CECHY**

Konfiguracja z podwójnym obwodem; krzyż podzielony na 35S / niezależny od 35C do 70C. Sterowany hydraulicznie za pomocą wspomagania. Pełne hamulce tarczowe z automatyczną regulacją zużycia. Mechanicznie sterowany hamulec postojowy: Wskaźnik poziomu płynu hamulcowego - wskaźnik zużycia klocka przedniego / tylnego.

	35S ..	35C ..- 50C ..	60C .. 70C ..
<b>Średnica tarczy (mm):</b>	Przód Tył 300 296	Przód Tył 290 290	Przód Tył 301 306
<b>Powierzchnia hamowania (cm2):</b>	280 196	280 276	404 276

**Uwagi:**

System ESP 9 jest standardem dla wszystkich modeli. Jest to najnowsza ewolucja wśród elektronicznych systemów kontroli stabilności jazdy i jest zaawansowanym systemem do aktywnego i prewencyjnego bezpieczeństwa w każdych warunkach pogodowych i drogowych. Zapobiega utracie kontroli nad pojazdem spowodowanej: Wysoką prędkością Błędną oceną układu drogi Nagłym poślizgiem pojazdu Próbując uniknąć przeszkody Nagłym skrętem kierownicą

ESP9 zawiera ABS (system blokowania kół podczas hamowania), EBD (elektroniczny rozdział siły hamowania), ASR (regulator antypoślizgowy), MSR (Motor Schlepptomoment Regelung, który działa na prędkość obrotową silnika, aby zmniejszyć moment hamowania w momencie zwolnienia), Hill Holder (Assited uphill departure) , HBA (Hydraulic Brake Assist), LAC (Load Adaptive Control), TSM (łagodzenie przechyłu przyczepy) wykrywa obecność przyczepy i dostosowuje elektroniczną strategię kontroli stabilności, aby nie wpłynąć negatywnie na dynamikę układu przyczepy) , RMI (Roll Movement Intervention - system przeciwdziałający dachowaniu podczas wysoce dynamicznej jazdy, jak np. Manewr omijania), ROM (system przeciwdziałający dachowaniu, łagodzi niebezpieczne sytuacje przewracania podczas prawie stacjonarnych manewrów, takich jak jazda z kołami o stałe rosnącym kącie kierownicy ).

**DODATKOWY ZBIORNIK BENZYNY****Paliwo**

Pojemność (l.)	14
Materiał	Stal

Pojemność zbiornika paliwa, który znajduje się obok zbiornika CNG, odpowiada zasięgowi około 80 km.

Pojazdy działają tylko w trybie CNG, w przypadku gdy zabraknie gazu CNG pojazd automatycznie przechodzi w tryb benzyny (nie do wyboru przez kierowcę).

W przypadku niektórych konkretnych zastosowań (i tylko w wersjach podwozia) można usunąć zbiornik gazu i uzyskać "jednopaliwowy" CNG Daily.

Silnik uruchamia się na benzynie (później automatycznie przełącza się na CNG) pod następującymi warunkami:

- temperatura silnika (poniżej - 15 °)
- po tankowaniu CNG

(!) Używanie przystawki odbioru mocy nie jest możliwe przy włączonym trybie benzynowym.

**ZBIORNIKI CNG****Paliwo**

Materiał	Stal
----------	------

## KOMPONENTY

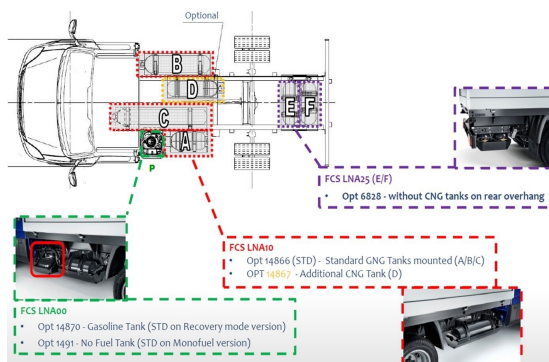

### DODATKOWY ZBIORNIK BEZNYNY

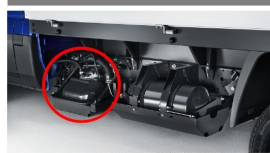

1. Daily CNG może być wyposażone w dodatkowy zbiornik benzyny o pojemności 14 l
2. System automatycznie zmienia zasilanie gdy zabraknie gazu
3. Zasięg na benzynie 60 – 80 km
4. Maksymalna prędkość pojazdu podczas pracy na benzynie 80 km/h

## PODWOZIE POD ZABUDOWE

- 14G – Wersja bez dodatkowego zasilania benzyną
- 14N – Wersja z dodatkowym zbiornikiem benzyny

MODEL	RODZAJ KABINY	Rozstaw osi (mm)	POJEMNOŚĆ ZBIORNIKÓW CNG						POJEMNOŚĆ ZBIORNIKÓW SUMA (l)
			STD	STD	STD	OPT	STD	STD	
			LNA10 14866		LNA10 14867		LNA25 6829		
A	B	C*	D	E	F				
35S	Pojedyncza	3450	28	56	56	N.A.	28	28	196
		3750	28	56	56	30	28	28	196 (+30)
		4100	28	56	56	30	28	28	196 (+30)
35C 40C	Pojedyncza	3450	28	54	56	N.A.	28	28	194
		3750	28	54	56	30	28	28	194 (+30)
		4100	54	54	56	30	28	28	220 (+30)
35C	Podwójna	4100	54	54	56	30	28	28	220
50C	Pojedyncza	3450	28	54	56	N.A.	28	28	194
		3750	28	54	56	30	28	28	194 (+30)
		4100	54	54	56	30	28	28	220 (+30)
	4350	80	80	56	30	28	28	272 (+30)	
	Podwójna	4350	54	54	56	30	28	28	220 (+30)
65C	Pojedyncza	3450	28	54	56	N.A.	28	28	194
		3750	28	54	56	30	28	28	194 (+30)
		4100	54	54	56	30	28	28	220 (+30)
	4350	80	80	56	30	28	28	272 (+30)	
	4750	80	80	56	30	28	28	272 (+30)	
Podwójna	4350	54	54	56	30	28	28	220 (+30)	
70C	Pojedyncza	3450	54	54	56	N.A.	28	28	220
		3750	54	54	56	30	28	28	220 (+30)
		4100	54	54	56	30	28	28	220 (+30)
	4350	80	80	56	30	28	28	272 (+30)	
	4750	80	80	56	30	28	28	272 (+30)	
Podwójna	4350	54	54	56	30	28	28	220 (+30)	

## VAN

MODEL	Rozstaw osi (mm)	POJEMNOŚĆ ZBIORNIKÓW CNG						POJEMNOŚĆ ZBIORNIKÓW SUMA (l)
		STD	STD	STD	OPT	STD	STD	
		LNA10 14866		LNA10 14867		LNA25 6829		
A	B	C*	D	E	F			
35S	3520	28	56	56	N.A.	28**	N.A.	168
	3520L	28	56	56	N.A.	28**	28	196
	4100	54	80	56	30	28	28	246 (+30)
35C	3520	28	54	56	N.A.	N.A.	N.A.	138
	3520L	28	54	56	N.A.	N.A.	28	166
	4100	54	80	56	30	28	28	246 (+30)
4100L	54	80	56	30	28	28	246 (+30)	
40C	3520	28	54	56	N.A.	N.A.	N.A.	138
	3520L	28	54	56	N.A.	N.A.	28	166
	4100	54	80	56	30	28	28	246 (+30)
4100L	54	80	56	30	28	28	246 (+30)	
50C	3520	28	54	56	N.A.	N.A.	N.A.	138
	3520L	28	54	56	N.A.	N.A.	28	166
	4100	54	80	56	30	28	28	246 (+30)
4100L	54	80	56	30	28	28	246 (+30)	
65C	4100	54	80	56	30	28	28	246 (+30)
	4100L	54	80	56	30	28	28	246 (+30)
70C	4100	80	80	56	30	28	28	272 (+30)
	4100L	80	80	56	30	28	28	272 (+30)





**IVECO Poland Sp. z o.o.**  
al. Wyścigowa 6, 02-681  
Warszawa, Polska  
[www.iveco.pl](http://www.iveco.pl)

**IVECO**

Your partner for sustainable transport